



Bei Schumann ist man gut daran!

TC-Serie – Die guten Schneidemaschinen

Kompaktes Design
Einfach zu reinigen
Platzsparend
Integrierter Schleifapparat für einwandfreien Schliff
4 Modelle
Hohlschliffmesser
250 mm, 300 mm, 330mm, 350 mm

Scheibenstärke stufenlos einstellbar
Kostengünstig im Unterhalt
12 Monate Ersatzteil-Garantie

Technische Daten:

Beschreibung TC250 CE

Hohlschliffmesser 250mm
Motor 230V Wechselstrom/0,180 kW - Gewicht: 21kg
Schneidegutgröße: rechteckig:190x225mm, rund: 190mm
Schnittstärke, max.: 0-13mm
Abmessungen: LxBxH 445x285x425mm

Beschreibung TC300 CE

Hohlschliffmesser 300mm
Motor 230V Wechselstrom/0,242 kW - Gewicht: 32kg
Schneidegutgröße: rechteckig:215x230mm, rund: 215mm
Schnittstärke, max.: 0-14mm
Abmessungen: LxBxH 500x345x510mm

Beschreibung TC330 CE

Hohlschliffmesser 330mm
Motor 230V Wechselstrom/0,242 kW - Gewicht: 35kg
Schneidegutgröße: rechteckig:235x270mm, rund: 235mm
Schnittstärke, max.: 0-14mm
Abmessungen: LxBxH 585x385x590mm

Beschreibung TC350 CE

Hohlschliffmesser 350mm
Motor 230V Wechselstrom/0,370 kW - Gewicht: 47kg
Schneidegutgröße: rechteckig:255x310mm, rund: 255mm
Schnittstärke, max.: 0-16mm
Abmessungen: LxBxH 585x385x590mm

*Die perfekte Lösung für
Großküchen, Metzgereien, Catering
und Feinkostgeschäfte*

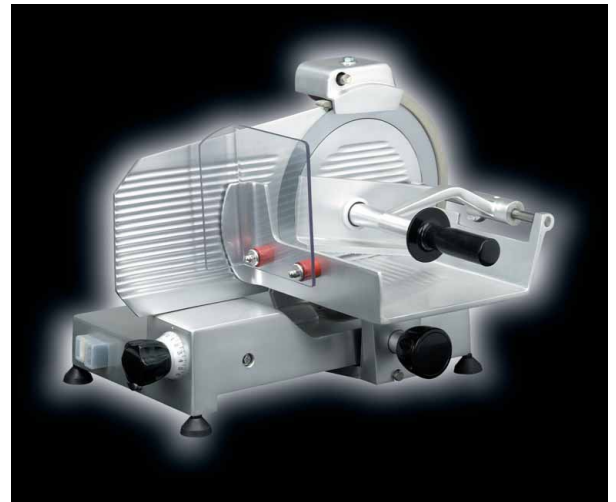

Albert Schumann GmbH / Schulstr. 12 / D-24969 Sillerup
Tel.: + 49 4604 759
Fax: + 49 4604 98 93 67
Email: office@schumann-gmbh.de
www.schumann-gmbh.de

		TC250	TC300	TC330	TC350
A	Fußabstand	445	500	510	585
B	Distanz zwischen Laufanfang und Messerschutz	605	680	700	790
C	Max.Distanz zwischen An.-und Endlauf	705	700	770	870
D	Fußabstand	285	345	350	385
E	Max.Breite bei geschlossene Platte	470	550	640	700
F	Max.Breite bei offener Platte		670	670	740
G	Höhe	425	510	510	590
H	Totale Höhe	490	630	580	650
I	Plattenlänge	225	240	270	310
L	Plattenbreite	260	300	330	330
Packung	Karton HxBxT in cm	66x56x62	52x71x60	52x71x60	84x72x76
	Gewicht Netto/Brutto in kg	21/27	32/37,50	35/40	47/59
	Kartonvolumen	0,229m ³	0,222m ³	0,222m ³	0,46m ³

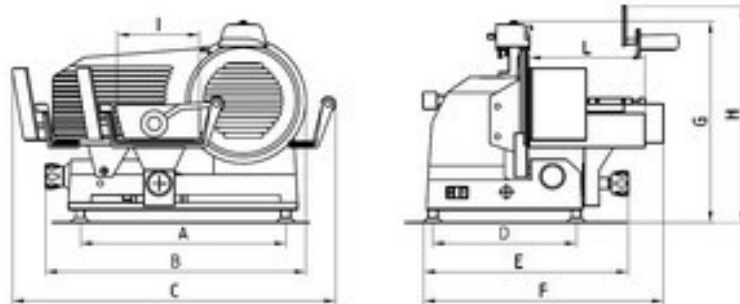

Produkte-Zertifizierung



Zertifizierung für die Hygiene-Sicherheit in den Vereinigten Staaten.



Zertifizierung für die elektrische Sicherheit in den Vereinigten Staaten.



Zertifizierung für die elektrische Sicherheit in Kanada.



Zertifizierung für die elektrische Sicherheit in Europa.



ISO 9001 Zertifizierung System-Zertifizierung.

